



**BARCELONA,
ESPAGNE**



Étude, fabrication et approvisionnement de matériaux pour FAÇADE FABRIQUÉE:

- Réalisation du projet basique et exécutif:
 - Réalisation des plans du Projet Basique.
 - Définition des systèmes en aluminium du projet selon les spécificités du programme, particulièrement en matière d'**EFFICACITÉ ÉNERGÉTIQUE, D'ISOLATION ACCOUSTIQUE et de SÉCURITÉ** de la façade.

1. Étude technique et conception de tous les systèmes de fermeture extérieurs à l'aide de notre série de produits compétitifs et efficaces, en misant sur une **DIMINUTION DES COÛTS** et en valorisant leur potentiel **FONCTIONNEL et ESTHÉTIQUE**

2. Création spécifique d'une gamme très respectueuse du design architectural du bâtiment, créant des espaces intérieurs à la fois **LUMINEUX et SÉCURISÉS**.

3. Étude de l'impact de la **CORROSION SALINE** et adaptation des matériaux pour une résistance à la corrosion selon la **RÉGLEMENTATION EUROPÉENNE** (Qualanod et Qualicoat) avec une finition **SEASIDE**.

2013

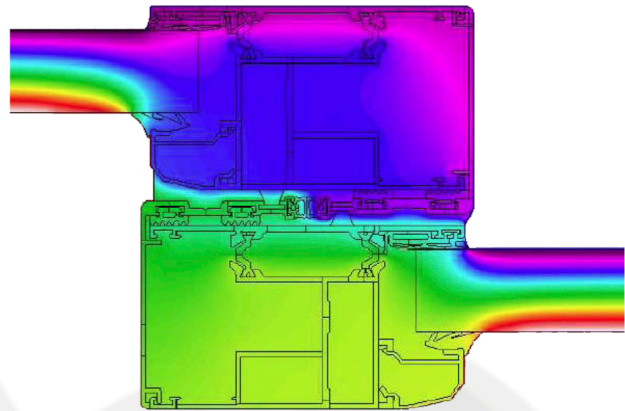

Uf= 4 W/m2K



Resultados de ensayos

Balconera

Corredera 2 Hojas
3000x2000 mm.

Clase 2

aire

6A

agua

C5

viento

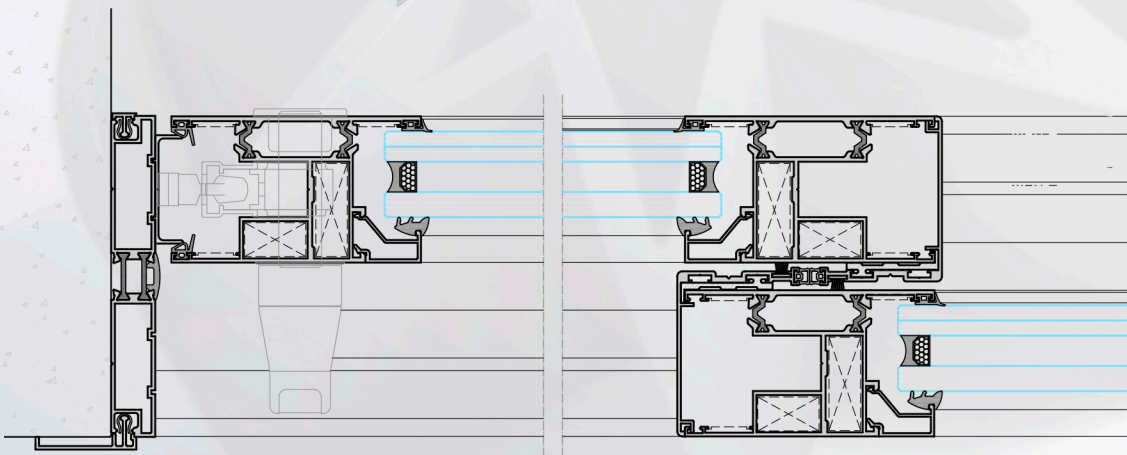



Produits



TS55RPT
TS85RPT

